



Gewerbering 47  
D-76287 Rheinstetten



+49 (0)7242 2579 60  
+49 (0)7242 2579 610



kundenservice@t-rv.de  
www.t-rv.de



Little Wave "Clik" XP

Firma: \_\_\_\_\_

Ansprechpartner: \_\_\_\_\_

Kundennummer: \_\_\_\_\_ Datum: \_\_\_\_\_

Straße: \_\_\_\_\_

Angebot  Bestellung: \_\_\_\_\_

PLZ: \_\_\_\_\_ Ort: \_\_\_\_\_

Kommission: \_\_\_\_\_

Telefon: \_\_\_\_\_

Bemerkung: \_\_\_\_\_

E-Mail: \_\_\_\_\_

Für diesen Rollstuhl existiert eine weitere Angebots-/Bestellnummer: \_\_\_\_\_

Little Wave Clik XP **3.200,00 €**  
mit mitwachsendem Rahmen. Preis beinhaltet ein Wachstums-Set.  
max. Nutzergewicht 75 kg, max. Sitzbreite 46cm

Hilfsmittelnummer: 18.50.03.6019

Stand: Juni 2023

## Rahmen

### Sitzbreite

- 8" (20cm) [CLSWT008] \_\_\_\_\_ 0 €  
*Nicht erhältlich mit 36 - 41cm Sitztiefe*
- 9" (23cm) [CLSWT009] \_\_\_\_\_ 0 €  
*Nicht erhältlich mit 38 - 41cm Sitztiefe*
- 10" (25cm) [CLSWT010] \_\_\_\_\_ 0 €  
*Nicht erhältlich mit 41cm Sitztiefe*
- 11" (28cm) [CLSWT011] \_\_\_\_\_ 0 €
- 12" (30,5cm) [CLSWT012] \_\_\_\_\_ 0 €
- 13" (33cm) [CLSWT013] \_\_\_\_\_ 0 €
- 14" (36cm) [CLSWT014] \_\_\_\_\_ 0 €  
*Nicht erhältlich mit 20cm Sitztiefe*
- 15" (38cm) [CLSWT015] \_\_\_\_\_ 0 €  
*Nicht erhältlich mit 20 - 23cm Sitztiefe*
- 16" (41cm) [CLSWT016] \_\_\_\_\_ 0 €  
*Nicht erhältlich mit 20 - 25cm Sitztiefe*

### Sitztiefe

- 8" (20cm) [CLSDE008] \_\_\_\_\_ 0 €
- 9" (23cm) [CLSDE009] \_\_\_\_\_ 0 €
- 10" (25cm) [CLSDE010] \_\_\_\_\_ 0 €
- 11" (28cm) [CLSDE011] \_\_\_\_\_ 0 €
- 12" (30,5cm) [CLSDE012] \_\_\_\_\_ 0 €
- 13" (33cm) [CLSDE013] \_\_\_\_\_ 0 €
- 14" (36cm) [CLSDE014] \_\_\_\_\_ 0 €
- 15" (38cm) [CLSDE015] \_\_\_\_\_ 0 €
- 16" (41cm) [CLSDE016] \_\_\_\_\_ 0 €

### Einstellbare Tiefe

*Ermöglicht die Vergrößerung der Sitztiefe. Für Einschränkungen siehe Tabelle 2 auf Seite 8.*

- Keine Einstellung hinten [CLAD05] \_\_\_\_\_ 0 €
- 2,5cm [CLAD01] \_\_\_\_\_ 0 €
- 5cm [CLAD02] \_\_\_\_\_ 0 €
- 7,6cm [CLAD03] \_\_\_\_\_ 0 €

### Transit

- Transiteinheit [CLTRNOPT] \_\_\_\_\_ 0 €
- Ohne [CLTRNOP2] \_\_\_\_\_ 0 €

### Abduktionsrahmen

*S. Tabelle 1 auf Seite 8*

- Gerader Rahmen [CLOSF002] \_\_\_\_\_ Std
- Abduktionsrahmen [CLOSF001] \_\_\_\_\_ 0 €  
*Nicht erhältlich mit 0 und -1 Position der Sitzbespannung*

### Sitz Option

- Mitwachsende Sitzbespannung [CLGSS002] \_\_\_\_\_ 0 €
- Mitwachsende Sitzplatte [CLGSS001] \_\_\_\_\_ 310,00 €
- Ohne Sitz [CLCUS003] \_\_\_\_\_ 0 €

### Position Sitzbespannung

*In Position 0 ist die Bespannung ca. 10cm vom vorderen, vertikalen Rahmenrohr entfernt. Die Positionen 1 und 2 verlängern den Abstand um diesen Betrag (in Inch). -1 versetzt den Sitz 2,5cm nach vorne. S. Hinweis D auf 7 für weitere Details und Einschränkungen.*

- 2 [CLSP02] \_\_\_\_\_ 0 €
- 1 [CLSP03] \_\_\_\_\_ 0 €
- 0 [CLSP01] \_\_\_\_\_ 0 €  
*Nicht erhältlich mit Abduktionsrahmen*
- 1 [CLSP04] \_\_\_\_\_ 0 €  
*Nicht erhältlich mit Abduktionsrahmen*

### Lenkrollenaufnahme

*Bestimmte Kombinationen von Sitztiefe, Schwerpunktposition und Radgröße können eine nach vorne gerichtete Lenkrollenaufnahme erfordern.*

- Vorwärts gerichtete Lenkrollenaufnahme [CLFCW001] \_\_\_\_\_ 0 €

### Vorderer Rahmenwinkel

*Winkel zw. vorderem Rahmenrohr und Boden. S. Hinweis C auf Seite 8.*

- 90° [CLFA01] \_\_\_\_\_ 0 €
- 85° [CLFA03] \_\_\_\_\_ 0 €
- 80° [CLFA02] \_\_\_\_\_ 0 €

#### Finanzen:

Volksbank Karlsruhe  
IBAN: DE06 6619 0000 0045 2729 07  
SWIFT-BIC: GENODE61KA1

Stadtsparkasse Karlsruhe-Etlingen  
IBAN: DE07 6605 0101 0108 2029 61  
SWIFT-BIC: KARSD66XXX

#### Rechtliches:

GF: Albert Föhrenbühler, Nicole Püschel  
Amtsgericht Mannheim HRB IO 83 47  
Ust.-ID-Nr.: DE 812107404

Gerichtsstand und Erfüllungsort Rheinstetten  
Es gelten unsere AGB.



Gewerbering 47  
D-76287 Rheinstetten



+49 (0)7242 2579 60  
+49 (0)7242 2579 610



kundenservice@t-rv.de  
www.t-rv.de



Kiz Mobility

Little Wave "Clik" XP

## Rückenlehne

Rückenlehne / Höhenbereich / Rückenhöhe						
Rückenlehne	Höhenbereich	Rückenhöhe				
Höhe einstellbar (Standard oder 2,5cm Versatz nach innen)	<input type="checkbox"/> Extra niedrig <sup>1</sup> [CLBOP024]	<input type="checkbox"/> 23	<input type="checkbox"/> 25	<input type="checkbox"/> 28	<input type="checkbox"/> 30	
	<input type="checkbox"/> Niedrig [CLBOP025]	<input type="checkbox"/> 28	<input type="checkbox"/> 30	<input type="checkbox"/> 33	<input type="checkbox"/> 36 <sup>1</sup>	
	<input type="checkbox"/> Mittel [CLBOP026]	<input type="checkbox"/> 33	<input type="checkbox"/> 36	<input type="checkbox"/> 38	<input type="checkbox"/> 41	
	<input type="checkbox"/> Hoch [CLBOP027]	<input type="checkbox"/> 38	<input type="checkbox"/> 41	<input type="checkbox"/> 43	<input type="checkbox"/> 46	
Feste Höhe (Gerade o. 2,5cm Versatz n. innen)	<input type="checkbox"/> Fest [CLBOP011]	<input type="checkbox"/> 23 <sup>1</sup>	<input type="checkbox"/> 25 <sup>1</sup>	<input type="checkbox"/> 28 <sup>1</sup>	<input type="checkbox"/> 30	<input type="checkbox"/> 33
		<input type="checkbox"/> 36	<input type="checkbox"/> 38	<input type="checkbox"/> 41	<input type="checkbox"/> 43	<input type="checkbox"/> 46
Feste Höhe 5cm Versatz	<input type="checkbox"/> Fest 5cm Versatz [CLBOP022]	<input type="checkbox"/> 28 <sup>1</sup>	<input type="checkbox"/> 30 <sup>1</sup>	<input type="checkbox"/> 33 <sup>1</sup>	<input type="checkbox"/> 36 <sup>1</sup>	
		<input type="checkbox"/> 38	<input type="checkbox"/> 41	<input type="checkbox"/> 43		

<sup>1</sup> Nicht erhältlich mit abklappbaren Schiebegriffen

### Höhenverstellbare Rückenlehne Option

Auswahl benötigt f. höhenverstellb. Rücken. Bei Rücken mit Versatz beträgt dieser 1,2cm, was einen Gesamtversatz von 2,5 cm ergibt.

- Standard [CLOBO004] \_\_\_\_\_ 0 €
- 2,5cm Versatz nach innen [CLOBO003] \_\_\_\_\_ 0 €
- Nicht erhältlich mit 20cm Sitzbreite*

### Feste Höhe der Rückenlehne Option

Auswahl benötigt für Rücken mit fester Höhe. Die 1" Rohre sind kompatibel mit Zubehör-Rücken. Nicht erhältlich mit Rückenpolsterung. 5cm nach innen oder außen versetzte hintere Rückenlehnen sind jeweils um 2,5cm versetzbar, wodurch ein Gesamtversatz von 5cm entsteht. Bei 2,5cm versetzten Rückenlehnen ist der Versatz jeweils 1,25cm nach innen und außen, was einen Gesamtversatz von 2,5cm ergibt.

- Gerade [CLOBO004] \_\_\_\_\_ 0 €
- 2,5 cm Versatz nach innen [CLOBO003] \_\_\_\_\_ 0 €
- Nicht erhältlich mit 20cm Sitzbreite*
- 5 cm Versatz nach innen [CLOBO001] \_\_\_\_\_ 115,00 €
- Nicht erhältlich mit 20cm und 23cm Sitzbreite*
- 5 cm Versatz nach außen [CLOBO002] \_\_\_\_\_ 115,00 €
- Nicht erhältlich mit klappbaren Armlehnen oder 20cm und 23cm Sitzbreite*

### Schiebegriffe

- Ohne Schiebegriffe [CLBCK008] \_\_\_\_\_ 0 €
- Standard Schiebegriffe [CLBCK004] \_\_\_\_\_ 0 €
- Abklappbare Schiebegriffe [CLBCK006] \_\_\_\_\_ 130,00 €
- Nicht erhältlich mit höhenverstellbaren Rücken mit 23-28cm Höhe oder mit versetzten Rücken mit 28-36cm Höhe*
- Anschraubbare Schiebegriffe [CLBOP005] \_\_\_\_\_ 220,00 €
- Griffe befinden sich ca. 2,5-5cm über der Rückenhöhe*

### Schiebegriffe / Montage am Querbügel

*Schiebegriffe sind abnehmbar und höhenverstellbar*

- Schiebebügel [CLBCK009] \_\_\_\_\_ 220,00 €
- Höhenverstellbar, einfach [CLBOP007] \_\_\_\_\_ 200,00 €
- Höhenverstellbar, doppelt [CLBOP006] \_\_\_\_\_ 390,00 €
- Nicht erhältlich mit Schiebegriffen oder 20cm bis 25cm Sitzbreite*

### Rückenpolster

*Nur erhältlich mit höhenverstellbaren Rücken. Wenn sowohl Polster als auch Axiom Rücken ausgewählt werden, wird das Polster verbaut.*

Gepolstert mit Klettverschluss, einstellbar

*Nicht erhältlich mit Rückenhöhe 43 oder 46 cm in Verbindung mit 20cm bis 23cm Sitzbreite*

- Standard Bezug [CLBUP001] \_\_\_\_\_ Std
- Atmungsaktiver Mesh-Bezug [CLBUP006] \_\_\_\_\_ 90,00 €
- Nicht erhältlich für Breiten unter 30cm*

Spannung mit Bändern einstellbar

*Nicht erhältlich mit Schiebegriffen oder 20cm bis 23cm Sitzbreite*

- Standard Bezug [CLBUP002] \_\_\_\_\_ 375,00 €
- Nicht erhältlich mit 25cm Sitzbreite und 2,5cm Versatz nach innen*
- Atmungsaktiver Mesh-Bezug [CLBUP007] \_\_\_\_\_ 460,00 €
- Nicht erhältlich für Breiten unter 30cm*

- Ohne Rückenlehnenpolster [CLBUP003] \_\_\_\_\_ 0 €

### Rückenlehnenwinkel

*Standard ist 90° (senkrecht zum Boden). Minus (-°) schließt und Plus (+°) öffnet den Rückenlehnenwinkel.*

- |   |  |  |
|---|--|--|
| <input type="checkbox"/> Std [CLSBA001] | <input type="checkbox"/> +2° [CLSBA009]  | <input type="checkbox"/> +4° [CLSBA010]  |
| <input type="checkbox"/> +6° [CLSBA011] | <input type="checkbox"/> +8° [CLSBA012]  | <input type="checkbox"/> +10° [CLSBA013] |
| <input type="checkbox"/> -2° [CLSBA014] | <input type="checkbox"/> -4° [CLSBA015]  | <input type="checkbox"/> -6° [CLSBA016]  |
| <input type="checkbox"/> -8° [CLSBA017] | <input type="checkbox"/> -10° [CLSBA018] |  |

### Faltbarer Rücken, Farbe für Entriegelungsband

*Gewünschte Farbe auswählen. Ohne Auswahl wird schwarz verwendet*

- |   |  |  |
|---|--|--|
| <input type="checkbox"/> Schwarz [CLSBC008] | <input type="checkbox"/> Rot [CLSBC005]  | <input type="checkbox"/> Weiß [CLSBC007]   |
| <input type="checkbox"/> Blau [CLSBC006]    | <input type="checkbox"/> Gelb [CLSBC004] | <input type="checkbox"/> Orange [CLSBC003] |
| <input type="checkbox"/> Grün [CLSBC002]    | <input type="checkbox"/> Rosa [CLSBC001] |  |

## Vordere Sitzhöhe und Lenkrollen

### Lenkrollengröße / Vorderrahmen / Vordere Sitzhöhe

Wählen Sie die vordere Sitzhöhe und den Vorderrahmenverjüngung in der Reihe mit der gewünschten Lenkrollengröße. Vordere Sitzhöhe wird vom Boden bis zum oberen Ende des Sitzrohrs an der Vorderseite der Sitzbespannung gemessen. Einstellung von +/- 1,25cm möglich. Siehe Hinweis E auf Seite 8.

Rollengröße	Vordere Sitzhöhe														
3"	<input type="checkbox"/> 29	<input type="checkbox"/> 30	<input type="checkbox"/> 32	<input type="checkbox"/> 33	<input type="checkbox"/> 34	<input type="checkbox"/> 36	<input type="checkbox"/> 37	<input type="checkbox"/> 38	<input type="checkbox"/> 39	<input type="checkbox"/> 41	<input type="checkbox"/> 42	<input type="checkbox"/> 43	<input type="checkbox"/> 44	<input type="checkbox"/> 46	<input type="checkbox"/> 47
4"	<input type="checkbox"/> 32	<input type="checkbox"/> 33	<input type="checkbox"/> 34	<input type="checkbox"/> 36	<input type="checkbox"/> 37	<input type="checkbox"/> 38	<input type="checkbox"/> 39	<input type="checkbox"/> 41	<input type="checkbox"/> 42	<input type="checkbox"/> 43	<input type="checkbox"/> 44	<input type="checkbox"/> 46	<input type="checkbox"/> 47	<input type="checkbox"/> 48	<input type="checkbox"/> 50
5"	<input type="checkbox"/> 34	<input type="checkbox"/> 36	<input type="checkbox"/> 37	<input type="checkbox"/> 38	<input type="checkbox"/> 39	<input type="checkbox"/> 41	<input type="checkbox"/> 42	<input type="checkbox"/> 43	<input type="checkbox"/> 44	<input type="checkbox"/> 46	<input type="checkbox"/> 47	<input type="checkbox"/> 48	<input type="checkbox"/> 50	<input type="checkbox"/> 51	<input type="checkbox"/> 52
6"	<input type="checkbox"/> 37	<input type="checkbox"/> 38	<input type="checkbox"/> 39	<input type="checkbox"/> 41	<input type="checkbox"/> 42	<input type="checkbox"/> 43	<input type="checkbox"/> 44	<input type="checkbox"/> 46	<input type="checkbox"/> 47	<input type="checkbox"/> 48	<input type="checkbox"/> 50	<input type="checkbox"/> 51	<input type="checkbox"/> 52		

### Lenkrollen

		Lenkrollengröße				
		Preis	3"	4"	5"	6"
Lenkrollentyp	0,75" Rollerblade	0 €	<input type="checkbox"/> [CLCAS002]	<input type="checkbox"/> [CLCAS004]		
	0,75" Rollerblade, beleuchtet	94,00 €	<input type="checkbox"/> [CLCAS001]	<input type="checkbox"/> [CLCAS005]	<input type="checkbox"/> [CLCAS033]	
	1" Poly	0 €		<input type="checkbox"/> [CLCAS006]	<input type="checkbox"/> [CLCAS010]	<input type="checkbox"/> [CLCAS014]
	1" Poly Aluminium	145,00 €		<input type="checkbox"/> [CLCAS007]	<input type="checkbox"/> [CLCAS011]	
	1" Pneumatisch	100,00 €				<input type="checkbox"/> [CLCAS017]
	1,5" Poly	58,00 €		<input type="checkbox"/> [CLCAS032]	<input type="checkbox"/> [CLCAS025]	<input type="checkbox"/> [CLCAS026]
	1,5" Softrolle Aluminium	225,00 €	<input type="checkbox"/> [CLCAS003]	<input type="checkbox"/> [CLCAS009]	<input type="checkbox"/> [CLCAS013]	<input type="checkbox"/> [CLCAS016]

### Lenkgabeloptionen

- Standard Lenkgabel [CLFRK001] \_\_\_\_\_ Std
- Einseitige Lenkgabel [CLFRK003] \_\_\_\_\_ 200,00 €
- Frog Legs Aufhängung [CLCST013] \_\_\_\_\_ 530,00 €  
*Nicht im Paket "Farbige Eloxierung" enthalten*
  - Nutzergewicht unter 36 kg [CLCST004]
  - Nutzergewicht 36-54,5 kg [CLCST008]
  - Nutzergewicht 54,5-72,5 kg [CLCST009]

## Fußstützen

### Fußplatten

- Aluminium winkelverstellbar [CLFPL006] \_\_\_\_\_ 115,00 €  
*Nicht erhältlich mit vorderer Sitzhöhe unter 37cm*
- Aluminium winkelverstellbar mit Erhöhung [CLFPL007] \_\_\_\_\_ 220,00 €  
*Nicht erhältlich mit vorderer Sitzhöhe unter 37cm*
- Hochmontiert Aluminium winkelverstellbar [CLFPL008] \_\_\_\_\_ 190,00 €
- Winkelverstellbar, abklappbar [CLFPL012] \_\_\_\_\_ 220,00 €  
*Nicht erhältlich mit Fußrasten schmaler 23 cm oder mit vorderer Sitzhöhe unter 38cm s. Hinweis F auf Seite 8.*
- Hochmontiert winkelverst., abklappbar [CLFPL011] \_\_\_\_\_ 315,00 €  
*Nicht erhältlich mit 41cm Sitzbreite in Verbindung mit versetztem Rahmen.*

### Unterschenkellänge / Sitz bis Fußstütze (in cm, gerundet)

Gemessen von der Vorderkante der Sitzbespannung bis zum oberen Ende der Fußstütze. Empfohlen wird eine Fußstützenlänge, die min. 5cm kürzer ist als die vordere Sitzhöhe. Siehe Hinweis G auf Seite 8.

<input type="checkbox"/> 14	<input type="checkbox"/> 15	<input type="checkbox"/> 17	<input type="checkbox"/> 18
<input type="checkbox"/> 19	<input type="checkbox"/> 20	<input type="checkbox"/> 22	<input type="checkbox"/> 23
<input type="checkbox"/> 24	<input type="checkbox"/> 25	<input type="checkbox"/> 27	<input type="checkbox"/> 28
<input type="checkbox"/> 29	<input type="checkbox"/> 30	<input type="checkbox"/> 32	<input type="checkbox"/> 33
<input type="checkbox"/> 34	<input type="checkbox"/> 36	<input type="checkbox"/> 37	<input type="checkbox"/> 38
<input type="checkbox"/> 39	<input type="checkbox"/> 41	<input type="checkbox"/> 42	<input type="checkbox"/> 43
<input type="checkbox"/> 44	<input type="checkbox"/> 46		

## Hintere Sitzhöhe und Räder

### Radgröße / Hintere Sitzhöhe

Wählen Sie die hintere Sitzhöhe in der Reihe der gew. Radgröße. Für eine korrekte Einstellung ist die Auswahl erforderlich, wenn die Hinterräder weggelassen werden. Gemessen vom Boden bis oberes Ende Sitzrohr an der Vorderseite d. Hinterradstütze. Die hintere Sitzhöhe wird auf die Bedürfnisse abgestimmt. S. Hinweis H auf S. 8.

Radgröße	Hintere Sitzhöhe, in cm gerundet															
18"	<input type="checkbox"/> 29 <sup>1</sup>	<input type="checkbox"/> 30	<input type="checkbox"/> 32	<input type="checkbox"/> 33	<input type="checkbox"/> 34	<input type="checkbox"/> 36	<input type="checkbox"/> 37	<input type="checkbox"/> 38	<input type="checkbox"/> 39	<input type="checkbox"/> 41	<input type="checkbox"/> 42	<input type="checkbox"/> 43	<input type="checkbox"/> 44	<input type="checkbox"/> 46	<input type="checkbox"/> 47	<input type="checkbox"/> 48
20"	<input type="checkbox"/> 32 <sup>1</sup>	<input type="checkbox"/> 33	<input type="checkbox"/> 34	<input type="checkbox"/> 36	<input type="checkbox"/> 37	<input type="checkbox"/> 38	<input type="checkbox"/> 39	<input type="checkbox"/> 41	<input type="checkbox"/> 42	<input type="checkbox"/> 43	<input type="checkbox"/> 44	<input type="checkbox"/> 46	<input type="checkbox"/> 47	<input type="checkbox"/> 48	<input type="checkbox"/> 50	<input type="checkbox"/> 51
22"	<input type="checkbox"/> 34 <sup>1</sup>	<input type="checkbox"/> 36	<input type="checkbox"/> 37	<input type="checkbox"/> 38	<input type="checkbox"/> 39	<input type="checkbox"/> 41	<input type="checkbox"/> 42	<input type="checkbox"/> 43	<input type="checkbox"/> 44	<input type="checkbox"/> 46	<input type="checkbox"/> 47	<input type="checkbox"/> 48	<input type="checkbox"/> 50	<input type="checkbox"/> 51		
24"	<input type="checkbox"/> 37 <sup>1</sup>	<input type="checkbox"/> 38	<input type="checkbox"/> 39	<input type="checkbox"/> 41	<input type="checkbox"/> 42	<input type="checkbox"/> 43	<input type="checkbox"/> 44	<input type="checkbox"/> 46	<input type="checkbox"/> 47	<input type="checkbox"/> 48	<input type="checkbox"/> 50	<input type="checkbox"/> 51				

<sup>1</sup> Nur erhältlich mit Flachprofilreifen



Gewerbering 47  
D-76287 Rheinstetten



+49 (0)7242 2579 60  
+49 (0)7242 2579 610



kundenservice@t-rv.de  
www.t-rv.de



Mobility

Little Wave "Clik" XP

## Hintere Sitzhöhe und Räder

### Einarmantrieb

Einarmantrieb [CLDRV007] \_\_\_\_\_ 1.580,00 €

*Nur mit 20", 22" und 24" Speichenrädern und Schnellspannachsen erhältlich.  
Der Speichenradtyp ist exklusiv für den Einarmantrieb. Der Standard-Greifring ist aus eloxiertem Aluminium. Einschränkungen bestehen aufgrund des Hinterradabstands, des Radsturzes und der Auswahl der Armlehnen.*

Hinterradgröße:  20" [CLOAD020]

22" [CLOAD022]

24" [CLOAD024]

Antriebsseite:  Links [CLDRV002]  Rechts [CLDRV003]

Antriebstyp:  Aluminium [CLDRV004] \_\_\_\_\_ 0 €

Kunststoffbeschichtet [CLDRV005] 235,00 €

### Hinterradtyp

*Keine Auswahl für Einarmantrieb notwendig*

		Hinterradgröße				
		Preis	18"	20"	22"	24"
Hinterradtyp	MAXX Performance Speiche	0 €	<input type="checkbox"/> [CLWH1118]	<input type="checkbox"/> [CLWH1120]	<input type="checkbox"/> [CLWH1122]	<input type="checkbox"/> [CLWH1124]
	Mag (schwarz) [CLMWC005]	65,00 €		<input type="checkbox"/> [CLWHE120]	<input type="checkbox"/> [CLWHE122]	<input type="checkbox"/> [CLWHE124]
	Mag (Farbig)	120,00 €		<input type="checkbox"/> [CLWHE120]	<input type="checkbox"/> [CLWHE122]	
	Spinergy Spox	990,00 €		<input type="checkbox"/> [CLWHE420]	<input type="checkbox"/> [CLWHE422]	<input type="checkbox"/> [CLWHE424]
	Spinergy LX	1.230,00 €			<input type="checkbox"/> [CLWHE522]	<input type="checkbox"/> [CLWHE524]

### Spinergy Optionen

*Wählen Sie Speichenfarbe und Greifreifenlasche für Spinergy-Räder*

Speichenfarbe:

Schwarz [CLSSC001]

Rot [CLSSC002]

Weiß [CLSSC003]

Blau [CLSSC005]

Gelb [CLSSC004]

Rosa <sup>1</sup> [CLSSC007]

Grün <sup>1</sup> [CLSSC008]

Violett <sup>1</sup> [CLSSC012]

Orange <sup>1</sup> [CLSSC009]

<sup>1</sup>Nur erhältlich mit Spinergy LX

Greifreifenlasche::

*Nur mit aluminiumeloxierten und kunststoffbeschichteten Greifreifen erhältlich*

Kurz [CLTAB001] \_\_\_\_\_ 0 €

Lang [CLTAB002] \_\_\_\_\_ 0 €

### Mag (Farbig)

Farbe:  Leuchtend Rot [CLMWC001]  Weiß [CLMWC004]

Blau [CLMWC002]  Rosa [CLMWC003]

### Hinterradtyp

Volles Profil

Straße Pneumatisch 1 3/8" [CLTIR001] \_\_\_\_\_ Std

Vollprofil 1 3/8" [CLTIR002] \_\_\_\_\_ 90,00 €

Pneumatisch, ohne Luftkammer 1 3/8" [CLTIR004] \_\_\_\_\_ 115,00 €

Flaches Profil

Flachprofil 1" [CLTIR003] \_\_\_\_\_ 90,00 €

Sentinel Vollgummireifen 1" [CLTIR005] \_\_\_\_\_ 115,00 €

*Nicht erhältlich für 18" Räder oder 20"-22" Mag Rad*

Hochdruck 1" [CLTIR006] \_\_\_\_\_ 120,00 €

*Nicht erhältlich für Mag Rad oder 18" Räder*

Schwalbe Marathon Plus Evolution 1" [CLTIR010] \_\_\_\_\_ 160,00 €

*Nur erhältlich für 24" MAXX Performance oder Spinergy Räder*

### Greifreifen

*Keine Auswahl für Einarmantrieb notwendig*

Standard Greifreifen

Aluminium Eloxier [CLHRM001] \_\_\_\_\_ Std

Kunststoffummantelt [CLHRM002] \_\_\_\_\_ 130,00 €

Noppengreifreifen (8 Noppen) [CLHRM003] \_\_\_\_\_ 380,00 €

*Nur erhältlich mit Vollprofil-Reifen in Kombination mit 22"-24" MAXX Performance oder 24" Mag Rad*

Ohne Handrim [CLHRM012] \_\_\_\_\_ 0 €

Natural Fit Greifreifen

*Nicht erhältlich für 18"-20" Räder oder 22" Mag Rad. Nicht empfohlen für Mag Rad.*

Natural Fit LT Standard Grip [CLHRM005] \_\_\_\_\_ 545,00 €

Natural Fit Standard Grip [CLHRM008] \_\_\_\_\_ 520,00 €

Natural Fit LT Super Grip [CLHRM006] \_\_\_\_\_ 600,00 €

Natural Fit Super Grip [CLHRM009] \_\_\_\_\_ 580,00 €

Natural Fit LT ohne Beschichtung [CLHRM004] \_\_\_\_\_ 465,00 €

Natural Fit ohne Beschichtung [CLHRM007] \_\_\_\_\_ 400,00 €

### Greifreifen Option

3M Micro Grip [CLACC006] \_\_\_\_\_ 80,00 €

*Nicht erhältlich für kunststoffbeschichtete oder Noppengreifreifen*

### Achse

*Keine Auswahl für Trommelbremse notwendig*

Schnellverschluss [CLAXO003] \_\_\_\_\_ Std

Steckachse mit Tetraentriegelung [CLAXO001] \_\_\_\_\_ 220,00 €

*Nicht erhältlich für Mag oder Spinergy Räder*

## Hintere Sitzhöhe und Räder Fortsetzung

### Schwerpunkteinstellung

Gemessen von Vorderseite der hinteren Stütze bis Mitte der Hinterachse. 0cm bedeutet, dass sich die Achse direkt unter der hinteren Stütze befindet. Die Einrichtung des Schwerpunkts kann bei bestimmten Konfigurationen eingeschränkt sein. 5cm Mindestschwerpunkt mit 5. Rad und Einarmtrieb und 0cm Mindestschwerpunkt mit Transioption. Siehe Hinweis I auf Seite 8.

#### Positionen für Amputierte

- 3,8cm [CLCGA150]     -3,2cm [CLCGA125]     -2,5cm [CLCGA100]
- 1,9cm [CLCGA075]     -1,3cm [CLCGA050]     -0,6cm [CLCGA025]
- 0cm [CLCGS000]     0,6cm [CLCGS025]

#### Standard Positionen

- 1,3cm [CLCGS050]     1,9cm [CLCGS075]     2,5cm [CLCGS100]
- 3,2cm [CLCGS125]     2,5cm [CLCGS150]     3,8cm [CLCGS175]
- 5cm [CLCGS200]     5,7cm [CLCGS225]     6,4cm [CLCGS250]
- 7cm [CLCGS275]     7,6cm [CLCGS300]     8,3cm [CLCGS325]
- 8,9cm [CLCGS350]     9,5cm [CLCGS375]     10,2cm [CLCGS400]
- 10,8cm [CLCGS425]

### Hinterradabstand

Mit Abduktionsrahmen min. 3,2cm mit 0°, 2,5cm mit 2° o. 4° und 1,9cm mit 6° o. 8° Sturz. Mit Standardrahmen min. 1,9cm mit 0° Sturz. MagRad und 0° Sturz erfordern min. 2,5 cm Hinterradabstand. Einarmtrieb nicht in Verb. mit 1,3 u. 1,9cm S. Hinweis J auf Seite 8.

- 1,3cm [CLWS050]     1,9cm [CLWS075]
- 2,5cm [CLWS100]     3,2cm [CLWS125]
- 3,8cm [CLWS150]     4,5cm [CLWS175]

### Radsturz

Wenn der Ein-Arm-Antrieb gewählt wird, gelten folgende Bedingungen: 6° und 8° nicht verfügbar. 4° nicht verfügbar mit T-Armlehnen. 0° erfordert die Kombination mit einem 5. Rad und Sitzbreiten schmäler als 41cm.

- 0° [CLWC00]     2° [CLWC02]
- 4° [CLWC04]     6° [CLWC06]
- 8° [CLWC08]

## Bremsen

### Bremsen

- Druckbremse [CLWLK002] \_\_\_\_\_ Std
- Druckbremse, bündig [CLWLK001] \_\_\_\_\_ 0 €  
*Nicht erhältlich m. Sitztiefen unter 28cm oder Abduktionsrahmen*
- Zugbremse [CLWLK003] \_\_\_\_\_ 0 €
- Flachprofil-Scherenbremse [CLWLK012] \_\_\_\_\_ 75,00 €  
*Nicht erhältlich m. Flachprofil, Vollprofil, Sentinel Reifen o. versetztem Bügel*
- Kurzhebel-Scherenbremse [CLWLK006] \_\_\_\_\_ 150,00 €
- Trommelbremse [CLWLK015] \_\_\_\_\_ 655,00 €  
*Nur mit 20", 22" und 24" MAXX Performance Speichenrädern erhältlich.  
Nicht erhältlich mit kurzen oder abklappbaren Schiebegriffen, oder Ergo und einzelner Schiebebügel ohne integrierte Schiebegriffe. Die Achse ist mit Schnellverschluss.*

- Doppeltrommelbremse \_\_\_\_\_ 775,00 €  
*Nur mit 20", 22" und 24" MAXX Performance Speichenrädern erhältlich.  
Nicht erhältlich mit abklappbaren Schiebegriffen, oder Ergo und einzelner Schiebebügel ohne integrierte Schiebegriffe. Achse ist mit Schnellverschluss.*
- Druckbetätigung [CLWLK016]     Zugbetätigung [CLWLK017]

- Ohne Bremsen (und ohne Halterung f. Bremse) [CLWLK008] 0€

### Bremsen Optionen

- Hebelverlängerung [CLWLK004] \_\_\_\_\_ 90,00 €  
*Nur erhältlich für Druck- und Zugbremsen*
- Rückrollstop [CLWLK009] \_\_\_\_\_ 175,00 €  
*Nur erhältlich mit Druckbremse und pneumatischen oder pneumatischen Reifen ohne Luftkammer*

## Armlehnen

### Armlehnen

- Höhenverstellbar T-Arm groß (29 - 38cm) **Neu!**
  - Kurzes Armlehnenpolster [CLARM039] \_\_\_\_\_ 330,00 €
  - Langes Armlehnenpolster [CLARM040] \_\_\_\_\_ 330,00 €
- Höhenverstellbar T-Arm (22 - 34cm)  
*Nicht erhältlich mit Sitztiefen kleiner 33cm und Abduktionsrahmen.  
Radabstand Minimum 3,8cm*
  - Kurzes Armlehnenpolster [CLARM003] \_\_\_\_\_ 330,00 €
  - Langes Armlehnenpolster [CLARM004] \_\_\_\_\_ 330,00 €
- Höhenverstellbar T-Arm, niedrig (17 - 27cm)  
*Nicht erhältlich mit Sitztiefen kleiner 30cm; mit Abduktionsrahmen min. 33cm.  
Radabstand Minimum 3,8cm. Wenn die gewünschte Konfiguration nicht verfügbar ist, wird der T-Arm in Standardhöhe verwendet.*
  - Kurzes Armlehnenpolster [CLARM022] \_\_\_\_\_ 330,00 €
  - Langes Armlehnenpolster [CLARM023] \_\_\_\_\_ 330,00 €
- Winkelverstellbar, Ausziehbar und Klappbar  
*Benötigt Rücken mit fester Höhe. Nicht erhältlich mit Rückenhöhen kleiner 30cm*
  - Kurzes Armlehnenpolster [CLARM010] \_\_\_\_\_ 310,00 €
  - Langes Armlehnenpolster [CLARM011] \_\_\_\_\_ 310,00 €
- Höhenverstellbarer Tisch (17 - 25cm) [CLARM014] \_\_\_\_\_ 270,00 €  
*Sitztiefe und Sitzbespannung müssen min. 25cm sein, mit Abduktionsrahmen min. 30cm. Hinterradabstand min. 3,2cm*

- Rohrförmig, hochklappbar [CLARM015] \_\_\_\_\_ Std  
*Nur mit fester Rückenhöhe. Nicht erhältlich mit Armpolstern, Rückenhöhen unter 33cm; mit versetztem Rücken unter 36cm.*
- Schwenkbar, kurz (18-23cm) [CLARM001] \_\_\_\_\_ 270,00 €  
*Nicht erhältlich mit Armpolstern oder nach außen versetzten Rückenlehnen.  
Wenn nicht verfügbar mit ausgewähltem Hinterrad oder hintere Sitzhöhe wird die lange Ausführung verwendet.*
- Schwenkbar, lang (23-29cm) [CLARM021] \_\_\_\_\_ 270,00 €  
*Nicht erhältlich mit Armpolstern oder nach außen versetzten Rückenlehnen*
- Ohne Armlehne [CLARM007] \_\_\_\_\_ 0 €

### Armpolster

- Nicht erhältlich mit rohrförmiger oder Swing Away Armlehne*
- Standard Armpolster [CLARM026] \_\_\_\_\_ 0 €
- Wasserfall Armpolster [CLARM020] \_\_\_\_\_ 30,00 €  
*Nicht erhältlich mit winkelverstellbarer, ausziehbarer und klappbarer Armlehne*
- Schaumstoff Griff [CLARM025] \_\_\_\_\_ 0 €  
*Nur erhältlich mit winkelverstellbarer, ausziehbarer und klappbarer Armlehne*

## Seitenschutz

*Nicht erhältlich mit T-Armelehnen oder höhenverstellbarem Tisch*

- Direktmontage**
- Composit Seitenschutz Erw. (36 - 41cm) [CLSDG002] 170,00 €  
*Sitztiefe und Sitzbespannung min. 30cm*
  - Composit Seitenschutz Kind (25 - 36cm) [CLSDG001] 170,00 €  
*Sitztiefe und Sitzbespannung min. 30cm*

- Klemmbefestigung**
- Aluminum verstellbar mit Schaumpolster (mit Kleiderschutz)  
*Sitztiefe min. 25cm*
- Schwarz Matt [CLSDG017] 360,00 €
  - Passend zur Rahmenfarbe [CLSDG018] 450,00 €  
*Nicht erhältlich mit Hydrographien*
  - Carbon verstellbar (mit Kleiderschutz) [CLSDG016] 610,00 €  
*Sitztiefe min. 25cm*

## Zubehör

- 5. Rad**
- Drehbare, abnehmbare hintere Lenkrolle. Nicht erhältlich mit Kippschutz.*
- Standard [CLATP002] 300,00 €
  - Dynamisch [CLATP004] 300,00 €  
Elastomer:  Weich [CLELA001]  Fest [CLELA002]  
*Beide Elastomere sind im Lieferumfang enthalten; das ausgewählte Elastomer wird eingebaut*

- Kippschutz**
- Nicht erhältlich mit 5. Rad*
- Kippschutz [CLATP001] 175,00 €
  - Ohne Kippschutz [CLATP000] 0 €

- Wadenband**
- Nicht erhältlich mit Sitzbreiten 20 o. 23cm*
- Klettverschluss Verstellbar [CLACC002] 50,00 €
  - Gepolsterter Klettverschluss Verstellbar [CLACC003] 80,00 €

- Hüftgurt**
- 2,5cm Schnallenverschluss [CLPOB004] 95,00 €
  - 2,5cm Schnallenverschluss, gepolstert [CLPOB005] 200,00 €
  - 3,8cm Schnallenverschluss [CLPOB001] 95,00 €
  - 3,8cm Schnallenverschluss, gepolstert [CLPOB002] 200,00 €
  - 5cm Flugzeugverschluss [CLPOB003] 130,00 €

- Gurtbefestigung**
- Ki Mobility Gurt Befestigungsklammer [CLACC023] 40,00 €

- Speichenschutz**
- Speichenschutz [CLSPG001] 135,00 €  
*Nicht erhältlich für Mag Rad*
  - Speichenschutz, schwarz [CLSPG002] 135,00 €  
*Nicht erhältlich für 18"-20" Räder oder Mag Rad*

- Designer Speichenschutz** 300,00 €  
*Nur erhältlich für 20" und 22" Räder. Nicht erhältlich für Mag Rad.*
- Design:
- Monster Blau [CLSPG003]  Märchengarten [CLSPG006]
  - Mordsspaß [CLSPG009]  Roboterspaß [CLSPG004]
  - Rockige Reptilien [CLSPG007]  Super Welpen [CLSPG010]
  - Süßes Tutu [CLSPG005]  Smoking-Zeit [CLSPG008]

- Weiteres Zubehör**
- Werkzeugsatz [CLACC005] 55,00 €
  - Abnehmbare Tasche unter dem Sitz [CLACC015] 58,00 €
  - Ki Mobility Kinder-Rucksack [CLACC026] 80,00 €
  - Ki Mobility Rucksack [CLACC009] 80,00 €  
*Beste Passform für Stühle über 25cm Breite*
  - Gepäckträger [CLACC025] 100,00 €
  - Stock- und Krückenhalterung [CLACC007] 230,00 €
  - Verdeck mit Anbauteilen [CLACC042] 330,00 €  
*s. Abbildung unten*

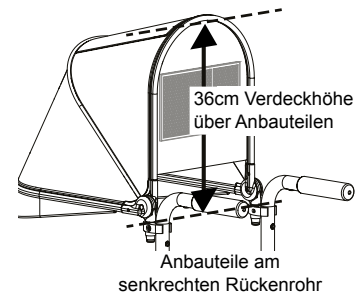



Gewerbering 47  
D-76287 Rheinstetten



+49 (0)7242 2579 60  
+49 (0)7242 2579 610



kundenservice@t-rv.de  
www.t-rv.de



Little Wave "Clik" XP

## Farbe

*Wählen Sie die gewünschte Rahmen- und Akzentfarbe. Die Akzentfarbe wird für die Querstrebe der Rückenlehne und Lenkrollenaufnahmen verwendet; wenn keine Akzentfarbe ausgewählt wird, wird die Rahmenfarbe verwendet.*

### Glänzende Rahmenfarbe

- Schwarz [CLFCS001] \_\_\_\_\_ 0 €
- Himmelblau [CLFCS018] \_\_\_\_\_ 0 €
- Kaugummi Rosa [CLFCS011] \_\_\_\_\_ 0 €
- Bonbon Blau [CLFCS012] \_\_\_\_\_ 0 €
- Bonbon Violett [CLFCS010] \_\_\_\_\_ 0 €
- Bonbon Rot [CLFCS003] \_\_\_\_\_ 0 €
- Kupfer [CLFCS009] \_\_\_\_\_ 0 €
- Apfelgrün [CLFCS008] \_\_\_\_\_ 0 €
- Orange Metallic [CLFCS032] \_\_\_\_\_ 0 €
- Silber [CLFCS026] \_\_\_\_\_ 0 €
- Aquamarin [CLFCS027] \_\_\_\_\_ 0 €
- Gelb [CLFCS029] \_\_\_\_\_ 0 €

### Glänzende Akzentfarbe

- Schwarz [CLFAC001] \_\_\_\_\_ 0 €
- Himmelblau [CLFAC018] \_\_\_\_\_ 0 €
- Kaugummi Rosa [CLFAC011] \_\_\_\_\_ 0 €
- Bonbon Blau [CLFAC012] \_\_\_\_\_ 0 €
- Bonbon Violett [CLFAC010] \_\_\_\_\_ 0 €
- Bonbon Rot [CLFAC003] \_\_\_\_\_ 0 €
- Kupfer [CLFAC009] \_\_\_\_\_ 0 €
- Apfelgrün [CLFAC008] \_\_\_\_\_ 0 €
- Orange Metallic [CLFAC032] \_\_\_\_\_ 0 €
- Silber [CLFAC026] \_\_\_\_\_ 0 €
- Aquamarin [CLFAC027] \_\_\_\_\_ 0 €
- Gelb [CLFAC029] \_\_\_\_\_ 0 €

### Hydrographie

*Nur für den Rahmen erhältlich; bitte wählen Sie die Akzentfarbe auf der linken Seite. Nicht verfügbar mit Transiteinheit.*

Hydrographie \_\_\_\_\_ 820,00 €

- AOR1 (Wüsten Tarnf.) [CLGIT002]       Pink Tarnf. [CLGIT005]
- Schlammfarbe [CLGIT010]                 NEXT Tarnf. [CLGIT003]
- Carbon<sup>1</sup> [CLGIT008]                       Zebra<sup>1</sup> [CLGIT007]

<sup>1</sup>Wählen Sie die Hydrographie-Basisfarbe. Zebra nicht in Schwarz erhältlich.

Hydrographie Basisfarbe \_\_\_\_\_ 0 €

- Schwarz [CLGBC001]                       Blau [CLGBC002]
- Apfelgrün [CLGBC004]                 Rosa [CLGBC005]
- Violett [CLGBC006]                     Rot [CLGBC007]

### Matte Rahmenfarbe

- Graphit Grau [CLFCS031] \_\_\_\_\_ 0 €
- Smaragd Grün [CLFCS019] \_\_\_\_\_ 0 €
- Burgund Rot [CLFCS021] \_\_\_\_\_ 0 €
- Marine Blau [CLFCS016] \_\_\_\_\_ 0 €
- Militär Grün [CLFCS025] \_\_\_\_\_ 0 €
- Retro Rot [CLFCS022] \_\_\_\_\_ 0 €
- Royal Blau [CLFCS023] \_\_\_\_\_ 0 €
- Schatten Schwarz [CLFCS015] \_\_\_\_\_ 0 €
- Weiches Weiß [CLFCS024] \_\_\_\_\_ 0 €

### Matte Akzentfarbe

- Graphit Grau [CLFAC031] \_\_\_\_\_ 0 €
- Smaragd Grün [CLFAC019] \_\_\_\_\_ 0 €
- Burgund Rot [CLFAC021] \_\_\_\_\_ 0 €
- Marine Blau [CLFAC016] \_\_\_\_\_ 0 €
- Militär Grün [CLFAC025] \_\_\_\_\_ 0 €
- Retro Rot [CLFAC022] \_\_\_\_\_ 0 €
- Royal Blau [CLFAC023] \_\_\_\_\_ 0 €
- Schatten Schwarz [CLFAC015] \_\_\_\_\_ 0 €
- Weiches Weiß [CLFAC024] \_\_\_\_\_ 0 €

### Farb-Eloxierung Paket

*Wählen Sie die gewünschte Farbe. Wenn keine Auswahl getroffen wird, wird schwarz verwendet. Im Paket enthalten: Rückenlehnenplatten, Sturzrohr, Stützen, Schwerpunktclenken, Seitenschutzaufnahmen, vordere Lenkradgabeln (Standard oder einseitig) und geteilte Klemme für dynamisches 5. Rad.*

- Schwarz [CLANO001] \_\_\_\_\_ 0 €
- Blau [CLANO002] \_\_\_\_\_ 195,00 €
- Hellgrün [CLANO003] \_\_\_\_\_ 195,00 €
- Orange [CLANO004] \_\_\_\_\_ 195,00 €
- Zinn [CLANO005] \_\_\_\_\_ 195,00 €
- Rosa [CLANO006] \_\_\_\_\_ 195,00 €
- Violett [CLANO007] \_\_\_\_\_ 195,00 €
- Rot [CLANO008] \_\_\_\_\_ 195,00 €
- Gold [CLANO009] \_\_\_\_\_ 195,00 €

#### Finanzen:

Volksbank Karlsruhe  
IBAN: DE06 6619 0000 0045 2729 07  
SWIFT-BIC: GENODE61KA1

Stadtsparkasse Karlsruhe-Etlingen  
IBAN: DE07 6605 0101 0108 2029 61  
SWIFT-BIC: KARSDE66XXX

#### Rechtliches:

GF: Albert Föhrenbühler, Nicole Püschel  
Amtsgericht Mannheim HRB 10 83 47  
Ust.-ID-Nr.: DE 812107404

Gerichtsstand und  
Erfüllungsort Rheinstetten  
Es gelten unsere AGB.



Gewerbering 47  
D-76287 Rheinstetten



+49 (0)7242 2579 60  
+49 (0)7242 2579 610



kundenservice@t-rv.de  
www.t-rv.de

Ki Mobility Little Wave "Clik" XP

## Hinweise

### A. Sitzbreite s. Diagramm 1

Gemessen von der Außenseite des Rahmenrohrs auf einer Seite bis zur Außenseite des Rahmenrohrs auf der anderen Seite.

### B. Sitztiefe s. Diagramm 3

Gemessen von der Vorderseite der hinteren Stütze bis zur Vorderkante der Sitzbespannung. Der Sitzgurt beginnt am Beginn der Biegung an der Vorderseite des Rahmens.

### C. Vorderer Rahmenwinkel s. Diagramm 3

Winkel zwischen vorderem Sitzrohr und Boden.

### D. Position Sitzbespannung s. Diagramm 2

In Position 0 ist die Bespannung ca. 10cm vom vorderen Rohr entfernt. Die Positionen 1" und 2" verlängern den Rahmen vor der Bespannung um diesen Betrag (in inch). -1 schiebt den Sitz um 2,5cm weiter nach vorne. Siehe Diagramme 1 und 2 für weitere Einzelheiten.

### E. Vordere Sitzhöhe s. Diagramm 1

Gemessen vom Boden bis zur Oberkante des Sitzrohrs an der Vorderseite der Sitzbespannung.

### F. Fußrastenbreite s. Diagramm 1

Gemessen zwischen den Innenseiten der Vorderrohre. Die Fußrastenbreite ist für jede Sitzbreite aufgeführt.

Sitzbreite	Gerader Rahmen (Diagramm 1)	Abduktionsrahmen
20cm	15cm	23cm
23cm	17cm	25cm
25cm	20cm	28cm
28cm	22cm	30cm
30cm	25cm	33cm
33cm	27cm	36cm
36cm	30cm	39cm
39cm	32cm	41cm
41cm	35cm	43cm

### G. Länge Sitz bis Fußstütze s. Diagramm 3

Gemessen von der Vorderkante der Sitzbespannung bis zum oberen Ende der Fußstütze. Die Länge der Fußstütze sollte mindestens 5cm kürzer sein als die vordere Sitzhöhe.

### H. Hintere Sitzhöhe s. Diagramm 3

Gemessen vom Boden bis zum oberen Ende des Sitzrohrs an der Vorderseite der hinteren Stütze. Die hintere Sitzhöhe wird den Bedürfnissen angepasst.

### I. Schwerpunkteinstellung s. Diagramm 3

Gemessen von der Vorderseite der hinteren Stütze bis zur Mitte der Hinterachse. 0cm bedeutet, dass sich die Achse direkt unter der hinteren Stütze befindet.

### J. Hinterradabstand s. Diagramm 1

Gemessen von der Außenseite der Sitzlehne bis zur Innenseite des Hinterreifens. Einstellbar um 1,25cm zur Einstellung.

Diagramm 1



Diagramm 2



Diagramm 3

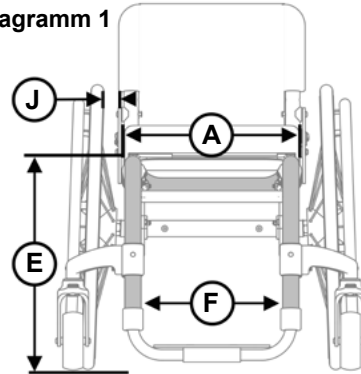

Tabelle 2

Pos. Bespannung / Tiefenverst. / Sitztiefenkompatibilität		-2,5cm, 0			2,5cm			5cm		
Position Bespannung	Tiefenverstellung	2,5cm	5cm	7,6cm	2,5cm	5cm	7,6cm	2,5cm	5cm	7,6cm
Sitz-Tiefe	36cm									X
	38cm						X		X	X
	41cm			X		X	X	X	X	X

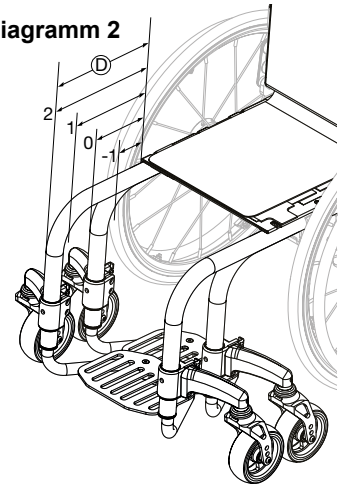
"X" = Kombination ist nicht erhältlich

-2,5cm Pos. Bespannung, 0 Tiefenverst. u. 20 - 33cm Sitztiefe haben keine Einschränkungen.

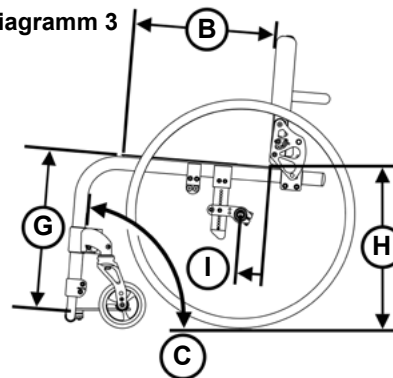

#### Finanzen:

Volksbank Karlsruhe  
IBAN: DE06 6619 0000 0045 2729 07  
SWIFT-BIC: GENODE61KAI

Stadtsparkasse Karlsruhe-Etlingen  
IBAN: DE07 6605 0101 0108 2029 61  
SWIFT-BIC: KARSD66XXX

#### Rechtliches:

GF: Albert Föhrenbühler, Nicole Püschel  
Amtsgericht Mannheim HRB 10 83 47  
Ust.-ID-Nr.: DE 812107404

Gerichtsstand und Erfüllungsort Rheinstetten  
Es gelten unsere AGB.